

Produkt: **KLUDI BALANCE**
jednouchwytywa bateria natryskowa DN 15

Numer artykułu: **52 710 .. 75**

Powierzchnia: **05 - chrom**
91 - biały/chrom

Opis produktu:

uchwyt prosty
montaż naścienny
klasa przepływu B
głowica ceramiczna z ogranicznikiem wypływu gorącej wody
zawór zwrotny
odprowadzenie natrysku G 1/2
przyłącza mimośrodowe
bez zestawu natryskowego
I grupa akustyczna

Informacje dodatkowe:

Klasa przepływu B:
przepływ wody maksymalnie do 25 l/min. przy ciśnieniu w sieci 3 bar

I grupa akustyczna:
maksymalnie do 20 dB przy ciśnieniu w sieci 3 bar

Zdjęcie produktu



Rysunek

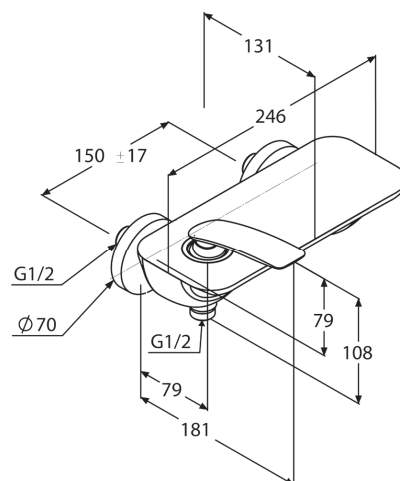

Diagram przepływu

