

Produkt: **KLUDI FIZZ 3S**
zestaw natryskowy

Numer artykułu: **67 740 05-00**

Powierzchnia: **05 – chrom**

Opis produktu:

L = 900 mm
pręt ścienny
rączka natrysku KLUDI FIZZ 3S DN 15
klasa przepływu B
trzy rodzaje strumienia:
strumień deszczowy
strumień miękki
strumień masujący
wąż natryskowy SIRENAFLEX
G 1/2 x G 1/2 x 1600 mm
z nakrętkami stożkowymi
I grupa akustyczna

Informacje dodatkowe:

Klasa przepływu B:
przepływ wody maksymalnie do 25 l/min. przy ciśnieniu w sieci 3 bar

I grupa akustyczna:
maksymalnie do 20 dB przy ciśnieniu w sieci 3 bar

Zdjęcie produktu



Rysunek

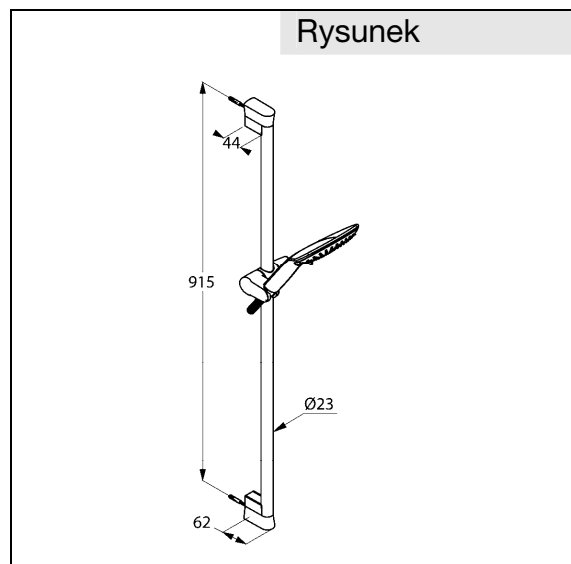

Diagram przepływu

